

Bålet

Dette er et elektronisk eksemplar af Bålet.

Brug det i planlægning og til at kopiere fra, men hvis du eller andre har brug for en trykt udgave, er det billigste og mest miljøvenlige at købe et indbundet eksemplar i Spejder Sport.

God fornøjelse!

Arbejdsstofudvalget

DET DANSKE SPEJDERKORPS

Bålet

Blå spejder



Bogen tilhører

Navn _____

Telefonnummer _____

Gruppe _____

Leder _____

Leders telefonnummer _____

Leders e-mail _____



Spejderråbet

Spejdernes fælles hyldestråb

Tjickerlicker-råbet bruges når vi hylder fx en patrulje for en særlig spejderindsats, eller når der er én der har gjort noget særligt for spejderne.

Tjickerlicker, tjickerlicker
tjau, tjau, tjau
bommerlacker, bommerlacker
bau, bau, bau
tjickerlicker, bommerlacker
zis, bom, bah
Det Danske Spejderkorps
rah, rah, rah.

Spejderhilsen

Denne spejderhilsen bruges af alle spejdere i hele verden. De tre strakte fingre forestiller bladene i trekløveret og liljen.

Lillefinger og tommelfinger i ring viser venskabet mellem spejderne i hele verden, hvor den stærke hjælper den svage.

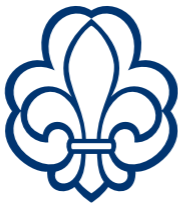

Når du hilser på en anden spejder, giver du venstre hånd, fordi den er nærmest hjertet og så gør du honnør med højre.

Baden-Powell

Sådan begyndte det

I 1907 samlede Robert Baden-Powell – i daglig tale BP – en flok drenge til den første spejderlejr på øen Brownsea Island.



Pigerne ville også være med, så BP lavede et program for pigespejdere. Dette blev i starten ledet af hans søster Agnes. Siden blev det BP's kone Olave, eller Lady BP, som tog sig af pigespejderne.



Det Danske Spejderkorps

I Danmark startede de første drengespejdere i 1909, og i løbet af de næste år kom der flere spejderkorps enten for piger eller for drenge. Vores korps, Det Danske Spejderkorps, blev i 1973 omdannet ved en sammenlægning af et drengekorps (DDS) og et pigekorps (DDP).

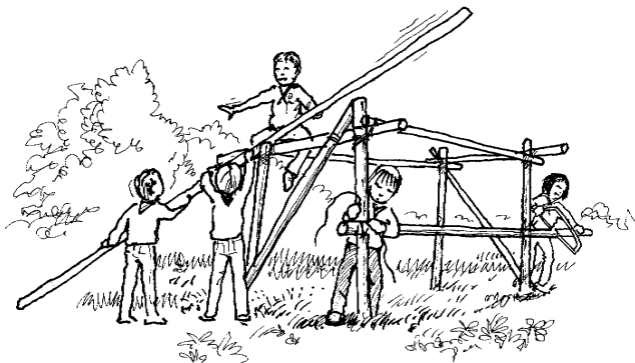

Spejderliljen

Det Danske Spejderkorps har sit eget mærke.
Det kalder vi for spejderliljen.

Vi går med det på uniformen, bruger det på
vores bøger, blade og huse – så andre nemt
kan se hvem vi er.

Spejderliljen består af en lilje inde i en
trekløver. Fra starten af spejderbevægelsen
var liljen drengespejdernes mærke og
trekløveren pigespejdernes mærke.

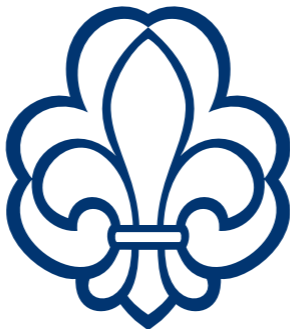

Andre spejdere

Danmark har fire spejderkorps ud over Det Danske Spejderkorps.



Danske Baptisters
Spejderkorps



KFUM-spejderne



Dansk Spejderkorps
Sydslesvig



De grønne
pigespejdere

Uniformen

I Det Danske Spejderkorps bruger vi en mørkeblå uniform, der kan bæres uden på eller nede i bukserne. Til uniformen hører et tørklæde. Hver lokale spejdergruppe bestemmer selv, hvilken farve de vil bruge. Yderligere beklædningsgenstande kan fås i Spejder Sport, fx bælte, kasket og t-shirts. Her kan du se hvordan dine mærker skal sidde. Danmarksmærket bruges under rejser i udlandet.

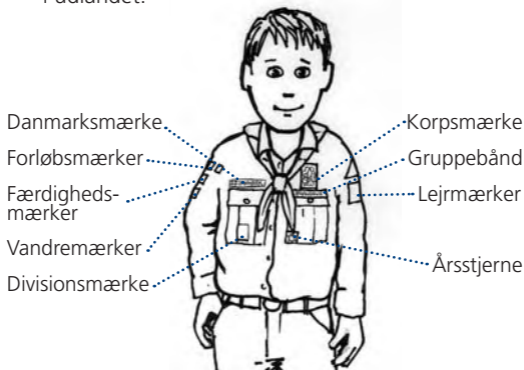

Spejderlommen

Ting det er praktisk at have med i lommerne.



Tænkedag

Tænkedag er den **22. februar**.

Det var både Lord og Lady Baden-Powells fødselsdag. De fik mange fødselsdagskort fra hele verden. Lady BP foreslog at i stedet for at bruge penge til breve og porto, kunne spejderne indsamle penge til spejderarbejde i udviklingslande.

Pengene samles i en fond som sørger for at fordele dem. Det er tradition de fleste steder at give et beløb pr. år man har været spejder.

Spørg din leder hvordan din gruppe holder tænkedag.

Sankt Georgsdag

Skt. Georgsdag er den **23. april**.

Det er dagen hvor spejderne aflægger eller fornyer deres spejderløfte.

BP valgte sagnet om Skt. Georg som alle spejders forbillede.

Skt. Georg blev udnævnt til helgen fordi han tog kampen op for fællesskabets skyld og var beredt til at hjælpe andre.

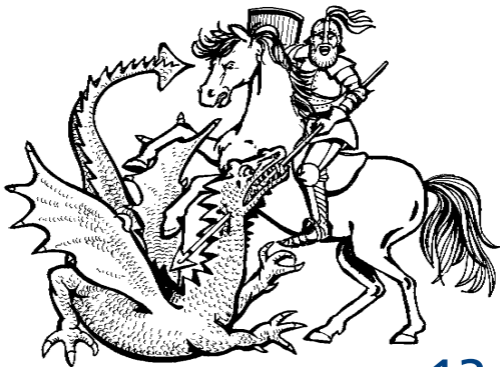

Spejderhjælpen

En uge hvert år i september er der Spejderhjælpsuge. Spejderne arbejder for at tjene penge under mottoet "Raske børn hjælper syge børn". De tjente penge sendes til hjælpearbejde i udviklingslandene.

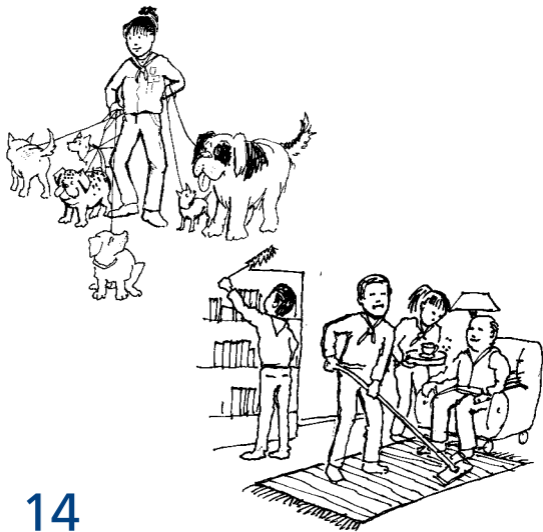

Dolken

Dolken er et vigtigt redskab, som vi bruger meget når vi er på lejr. Derfor er det vigtigt at du passer og plejer din dolk og bruger den korrekt.

Husk at dolken er et redskab og ikke legetøj.

- Sørg altid for at den er skarp og ren
- Undgå at skære i sten, metal og jord
- Når du bruger dolken, skal du huske at holde afstand til andre, holde dig i ro mens du skærer, bruge et fast underlag og skære væk fra dig selv
- Opbevar dolken i skeden efter brug.

Dolken

Sådan afleverer du dolken

Vend bladet mod dig selv, og hold tommel- og pegefinger om bladet, med æggen væk fra håndfladen.

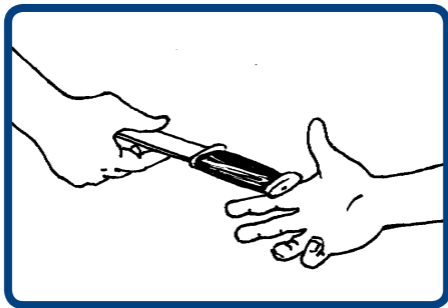

Saven

Saven er ligesom kniven et vigtigt redskab når vi er på tur. Saven skal også omgås med respekt. Sørg for at den er skarp og at klingens ikke er rusten. Køb en ny klinge når den gamle er slidt. Beskyt klingens med et stykke vandslange, som skæres op og sættes på når du transporterer den – så ødelægger du ikke din bagage.

Når du saven, skal du have et godt greb om træet og lade saven gøre arbejdet. Start med at lave en lille rille saven kan glide i.

Husk at lægge eller hænge saven på plads efter brug, og opbevar saven tørt.

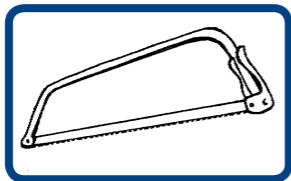

Bøjlesav

Øksen

Øksen kan være farlig og kan være årsag til alvorlige skader. Derfor er det vigtigt at den bruges med omtanke.

Hovedet skal sidde godt fast, og den skal være skarp så den kan kløve træet.

Sørg for at huggeblokken er solidt placeret, eventuelt gravet lidt ned. Når du bruger øksen, skal du stå med spredte ben og holde en sikkerhedsafstand på tre meter til andre personer.

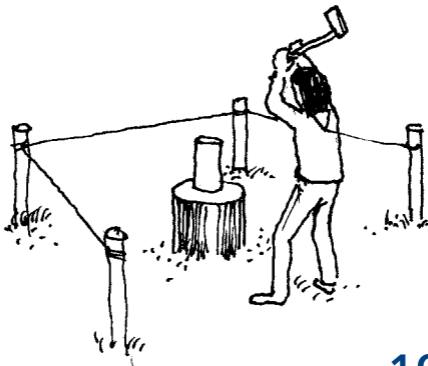

Øksen

Det er en god idé at kigge på træet, når du skal kløve det, for så rammer du bedre træet i midten. Hvis du i stedet skal hugge et stykke over på tværs, så skal stykket ikke være tykkere end dit håndled, og du skal huske at hugge i v-form.

Når du er færdig, skal du placere øksen solidt i blokken, eller lægge den på plads.

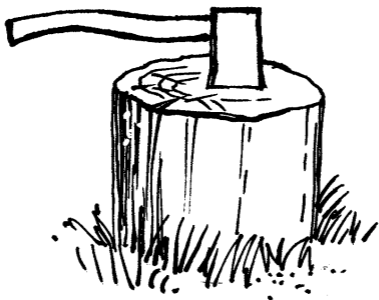

Øksen

At slibe økse og kniv

Brug en slibesten, start med den grove side og derefter den fine.

Hvis øksen har hakker i æggen, starter du med en fil.

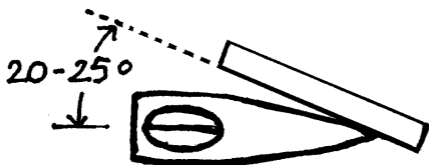

Vinklen mellem øksen og slibestenen skal være lidt større end når du sliber en dolk.

Spaden

Spaden skal også plejes, være ren og skarp. Rust kan fjernes med ståluld, og spaden kan smøres med olie – det beskytter mod rust. Spaden kan slibes så den holdes skarp.



Klatring

Klatring er en meget populær, men også farlig aktivitet. For at aktiviteten er sikker, og bliver en god oplevelse, er det vigtigt at have en uddannet instruktør med. Instruktøren skal kende sikkerhedsreglerne, og guide jer igennem aktiviteten. Husk at lytte til din egen krop, og stop når du føler dig træt og er i tvivl om du kan klare flere udfordringer. Giv ikke efter for gruppepres.

Der er mange muligheder for at klatre: klatrevæg, træklating, klatring på bakker, skråninger og fjelde. Find ud af hvad patruljen ønsker og søg udfordringen.

Til klatring er ottetalsknobet vigtigt fordi det ikke går op, men let kan bindes op.

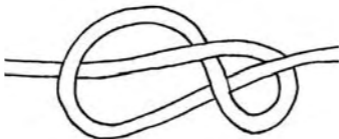

Klatring



Pionering

Pionerarbejdet giver mulighed for mange udfordringer og spændende aktiviteter. Der er udfordringer for enhver smag. Pionering er alt fra at bygge et lille skraldespandsstativ til et stort tårn med svævebane fra toppen.

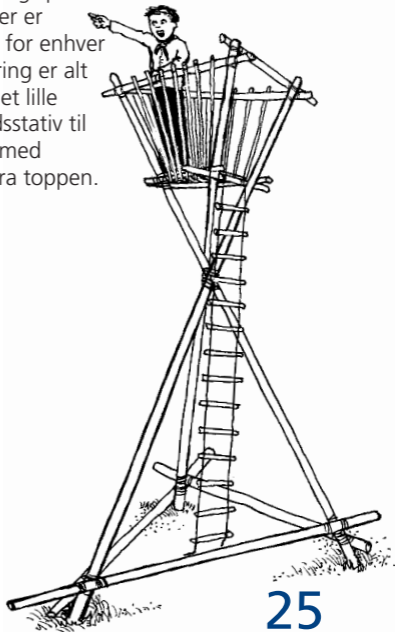

Pionering

Sikkerhedsregler

- Brug friske rafter der kan modstå den belastning, de bliver udsat for
- Vær sikker på at tovet er frisk og helt
- Lav pæne og stramme besnøringer
- Ved brug af blokke, taljer og lignende: tjek belastningsgrænsen
- Forankringer skal graves godt ned. Husk at lave et prøvetræk
- Husk hjelme og sikkerhedsline når I arbejder i højder
- Tjek vanddybde og eventuel strøm hvis I arbejder i vand.



Pionering

De tre mest almindelige besnøringer i pionerarbejdet er vinkel-, kryds- og ottetalsbesnøringer.

Vinkelbesnøring

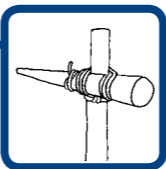
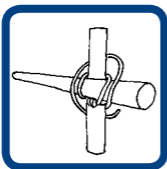

Krydsbesnøring



Ottetalsbesnøring

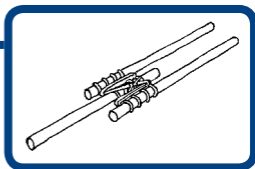
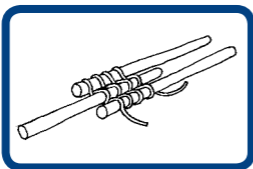

Baderegler

Når vi er på lejr er vandaktiviteter altid populære. Men det er vigtigt at du kender bade-reglerne for at undgå ulykker.

- Bad ikke alene
- Svøm langs kysten, så du ikke kommer for langt ud
- Skub eller dyk ikke andre
- Råb aldrig om hjælp for sjov
- Gå op når du fryser
- Gå kun ud til vandet, når dig til navlen
- Spring ikke ud på lavt vand
- Bad kun hvor der er blåt flag



Flagregler

Flaget hejses om morgenen kl. 8.00, dog aldrig før solopgang. Flaget tages ned ved solnedgang.



Ved flaging i lejr laves ofte en morgensamling omkring flagstangen, og der synges en flag- eller morgensang.

Når vi hejser flaget gør vi honnør – uden hovedbeklædning – for at vise respekt. Flagdugen må ikke berøre jorden.

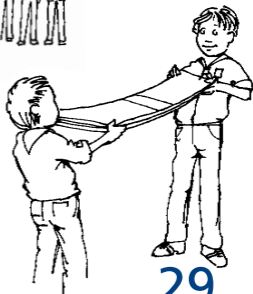

Personlige mål

Det er ofte praktisk at kunne vurdere en afstand eller måle noget selvom man hverken har målebånd eller lineal ved hånden. Så er det godt at kende sin krops mål. Noter dine mål på figurerne. Det kan fx være:

Dato: _____

Strakte arme _____

Fingerspids til albue _____

Tommel til lillefinger _____

Skridtlængde _____

Hvor måler du 1 m?

Fra _____

Til _____

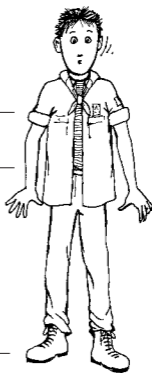

Førstehjælp

Som spejder er det meget vigtigt og nyttigt at kende til førstehjælp. Når du arbejder med kniv, sav, økse eller andet værktøj, er der større risiko for at komme til skade, og her er det godt at kunne hjælpe hurtigt.

I enhver patruljekasse skal der være en førstehjælpskasse, og i den skal der blandt andet være plaster, pincet, forbindinger og saks.

Små rifter

Ved små rifter renses såret med sæbe og vand, og der sættes plaster på såret.

Du kan eventuelt holde det blødende sted højt for at standse blødningen.

Førstehjælp

Førstehjælpens 4 hovedpunkter:

1. Stands ulykken
2. Giv livreddende førstehjælp
3. Alarmer:
(det er altid gratis at ringe 112).
Fortæl:
 - **HVEM** du er.
 - **HVILKET** tfnr. du ringer fra.
 - **HVOR** du er (by og gadenavn).
 - **HVAD** der er sket.
 - **HVOR** skaden er sket.
 - **HVOR MANGE** der er kommet til skade.
4. Giv almindelig førstehjælp

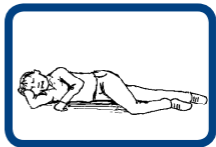

Førstehjælp

Næseblod

Hvis man får næseblod, skal man først sætte sig ned. Herefter skal man pudse næsen og så klemme næseborene sammen i ti minutter. Er blødningen ikke stoppet, skal man klemme ti minutter igen. Stopper blødningen stadig ikke, skal man søge læge.



Førstehjælp

Insektstik

Nogle gange bliver man stukket af et insekt. For det meste klør det bare lidt, men nogle mennesker er overfølsomme, og så er det vigtigt at få dem til en læge.

Er man blevet stukket kan man gøre følgende:

Fjern brodden

Fjern giften, hvis I har en giftsuger

Vask og afkøl stikket og hold det i ro

Er stikket i eller tæt på munden eller er stikket meget hævet skal man søge læge.



Førstehjælp

Vabler

Har du fået en vabel, er det bedst at lade den være, men skal du ud at vandre, eller generer vablen dig, kan du prikke hul på den. Vask først fødderne, og prik så i vablen med en ren nål. Har du ikke en ren nål, kan du varme en nål op over ild.

Prik i kanten af vablen. Når du har prikket hul, presses væsken ud, og der sættes plaster på vablen. Lad huden blive siddende tilbage, da den beskytter.



Førstehjælp

Forbrænding

Ved forbrændinger skal det forbrændte sted hurtigt køles ned med koldt vand. Du skal køle forbrændingen i mindst en time. Kommer der vabler, skal de behandles som andre vabler. Ved større forbrændinger søges læge.



Førstehjælp

Splinter

- Brug en pincet til at trække splinten ud
- Træk splinten ud i den retning, den ligger
- Vask herefter med sæbe og vand.

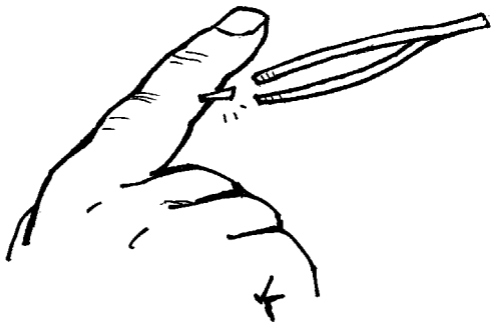

Førstehjælp

Aflåst sideleje

Aflåst sideleje bruges hvis en person er bevidstløs og selv trækker vejret.



Når man bruger aflåst sideleje, kvæles den bevidstløse ikke i opkast, og tungen synker ikke tilbage. Sørg for at skabe frie luftveje.

Førstehjælp

Skovflåt

Bliver du bidt af en skovflåt, skal du hurtigst muligt have den fjernet. Dette gøres med en pincet eller en flåttang.

Du tager fat om skovflåten så langt inde mod dens hoved som muligt. Herefter trækker du langsomt, men sejt, indtil den slipper. Bliver hovedet siddende, skal du kontakte en læge. Du skal også holde øje med om der kommer røde pletter omkring biddet. Sker det, skal du også kontakte en læge.



Kort og kompas

Kompassets opbygning

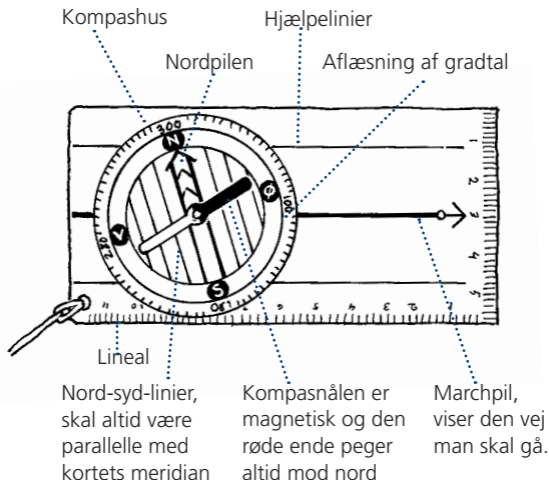

Kort og kompas

Brug af kompasset

Når du er på løb og skal finde en post på et kort ud fra en angivet retning (fx 175°) og afstand (fx 750 meter) gør du følgende:

- Indstil kompasset på 175°
- Placer kompaslinealen gennem dit udgangspunkt og drej hele kompasset til nord-/sydlinjerne i kompasset ligger parallelt med meridianerne på kortet
- Indtegn retningen i marchpilens retning og udmål 750 m.

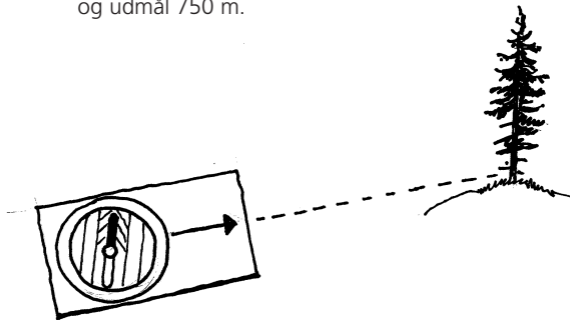

Kort og kompas

Når du laver et løb, og placerer dine poster på kortet, for derefter at finde ud af afstand og gradtallet mellem posterne, gør du følgende:

- Placer kompaslinealen gennem udgangspunktet og målet, så marchpilen peger mod målet
- Drej kompasshuset, så nord-/sydlinjerne ligger parallelt med kortets meridianer og nord peger opad på kortet
- Aflæs gradtal.

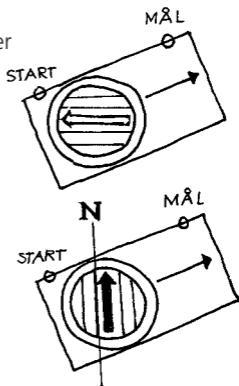

Kort og kompas

Målestoksforhold

De mest brugte målestoksforhold er:

Målestok	Kaldes	Omregning
1:10.000	10-cm-kort	10 cm = 1 km
1:25.000	4-cm-kort	4 cm = 1 km
1:50.000	2-cm-kort	2 cm = 1 km



Kort og kompas

GPS og mobiltelefon

Mange spejdere har i dag adgang til moderne hjælpemidler såsom en mobiltelefon eller PC med netadgang, hvor man kan søge adresser og planlægge sin vandretur. GPS'en er også udbredt til hejk. En GPS er et digitalt kompas hvor man ser sin rute på en lille skærm og følger den som et kort.

Disse hjælpemidler er rigtig gode at have ved hånden; man skal dog være opmærksom på at beskytte dem mod vind og vejr – og være opmærksom på at de kan løbe tør for strøm.



Morsenøgle

Morsenøgle

□ = •

■ = -

E				T										
I		A		N		M								
S	U	R	W	D	K	G	O							
H	V	F	L	Æ	P	J	B	X	C	Y	Z	Q	Ø	
5	4	3	2	Å	1	6					7	8	9	0
				@										

Eksempler:

F = • • - •

M = - - -

Naturen

Pas på naturen

Det er dejligt at tage på tur i skoven, sove i det fri, høre og genkende fuglene, samle sjove ting på stranden, fiske og blive træt i hovedet af al vinden.

Du kan bruge naturen på rigtig mange måder – og samtidig værne om den.



Naturen er dyrenes og planternes hjem. Derfor skal du være med til at passe godt på den.

Du kan læse om adgangsforhold til den danske natur, samt få en masse god inspiration til ture, på Skov- og Naturstyrelsens hjemmeside www.skovognatur.dk

Naturen

Flagermus og Naturrygsække

Man kan observere flagermus, ved at følge deres flyveruter og høre deres jagt- og navigationslyde gennem en "batdetektor". En batdetektor oversætter ultralyd til hørbare lyde. Flagermus er mest aktive lige efter solnedgang i perioden mellem april og oktober.

Batdetektoren kan lånes på korpskontoret.

På korpskontoret kan du også låne naturrygsække. De indeholder en masse grej, der gør turen i naturen lidt sjovere. Du kan låne en til skov og mark, kyst og hav, og endelig sø og å.



Naturen



Naturen

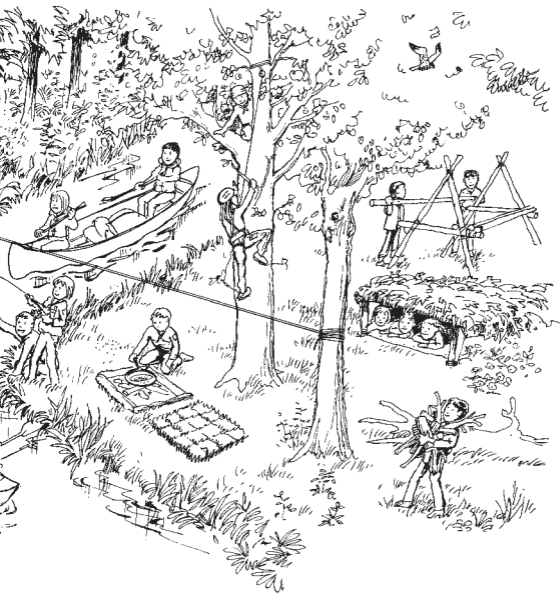

Spis naturen

Disse planter kan du bruge til mad:

Brændenælder

Vejbred

Mælkebøtteblade

Skvalderkål

Ramsløg

Strandkål

Bellis

Løgekarse

Brug ikke planter der gror i vejgrøften langs befærdede veje for de kan være forurenede.

Husk at vaske hænder før du laver mad.



Spis naturen

Urtefrikadeller

Sådan laves velsmagende urtefrikadeller til cirka 20 personer af spiseligt "ukrudt".

En almindelig bærepose fyldes med unge planter/friske skud af henholdsvis:

½ skvalderkål

¼ vejbred

¼ brændenælder

Mælkebøtte- og bellisblade kan bruges som ekstra fyld

Derudover skal du bruge:

3-4 løg

8-10 æg

3 dl olie

500 gr. rasp

Salt og peber



Spis naturen

Fremgangsmåde

- Blade af skvalderkål, vejbred og brændenælde skylles.
- Fjern stængler og eventuelle grove plantedele.
- Urteblade og løg finhakkes.
- Herefter røres de hakkede urter og løg sammen med æg, salt og peber.
- Tilsæt rasp så farsen hænger sammen.
- Olie tilsættes efter behov, og farsen røres omhyggeligt før den formes til små, flade frikadeller.
- Urtefrikadellerne er nu klar til at blive stegt.



Spis naturen

Kød på stegepinde

Du kan snitte dine egne stegepinde af friske grene af hassel. Skær en tynd pind på 20-30 centimeter, og snit den spids i begge ender. På stegepinden kan du spidde kød og grøntsager i en lang række. Det hele ristes over bål til kødet er mørt.

Du skal bruge:

- Kød i små klumper – det kan være lammekød, kalvekød eller oksekød
- Små løg
- Gulerod i skiver
- Små tomater
- Peberfrugt i store stykker
- Eventuelt hvidløg eller ramsløg
- Eventuelt persille, timian eller skovsyre som krydderi
- Salt
- Stegepinde til alle
- Et godt glødebål
- En metalrist (ikke rist fra ovn).

Spis naturen

Tidsforbrug

En time til at lave et godt glødebål og forberede stegepindene. Stegepindene skal stege cirka ti minutter på hver side alt efter kødtype og bålet's varme.

Sådan gør du:

- Skær kød og grønsager i stykker der passer til stegepinden.
- Sæt dem skiftevis på, så spyddet bliver flot.
- Læg stegepindene på risten over bålet, og lad dem stege cirka ti minutter til kødet er brunt.
- Vend stegepinden, og giv det cirka ti minutter på den anden side.
- Drej stegepinden rundt så kødet bliver gennemstegt på alle sider og grøntsagerne bliver møre.
- Drys salt på - og spis med stor fornøjelse og brød eller kartofler til.

Kilde: www.skoven-i-skolen.dk

Lejrpladsen

Før lejren er det vigtigt at patruljegrejet er i orden. Patruljekassen skal tjekkes; udstyret skal være rent, skarpt og klar til brug.

Patruljekassens indhold til avanceret lejr

- Førstehjælpskasse
- Sisal og besnøringsreb
- Taljeblokke
- Økse, sav, spade og mukkert
- Slibesten og fil
- Sikkerhedshjelme
- Flagermuslygte
- Bor og stemmejern (kulsø)
- Grydesæt og pande
- Skærebrætter og knive
- Paletkniv og grydeskeer
- Opvaskemiddel, baljer, børste, brun sæbe og Renslet
- Vanddunk
- Køkkenrulle og toiletpapir
- Karklude og viskestykker
- Salt, peber, sukker og krydderier
- Grydestativ

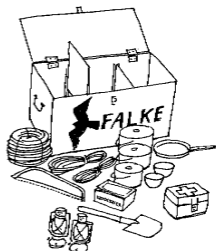

Lejrpladsen

Der er mange måder at bygge en lejrplads op på. På de følgende sider er der nogle idéer til lejrpladsindretning.

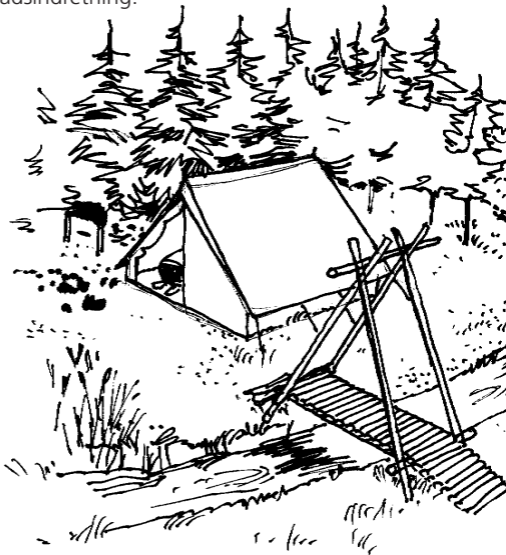

Lejrpladsen

I kan prøve at udfordre jer selv ved for eksempel at finde på alternative indretninger, sjove detaljer, avanceret kulsø og mekanik, luksuslejr og meget andet.



Lejrpladsen

Den alternative lejrplads

Her ses et forslag til en alternativ lejrplads.

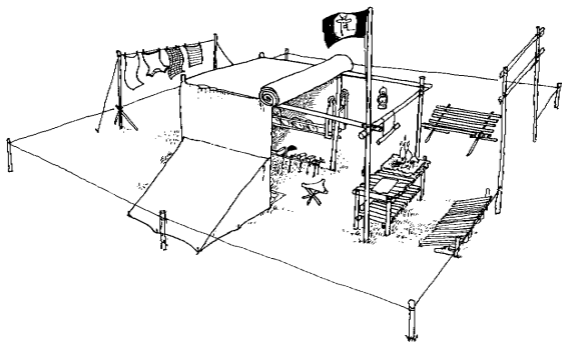

Lejrpladsen

Patruljenavneskilt

Man kan indrette lejrpladsen med nogle små detaljer, der gør pladsen til patruljens helt egen.

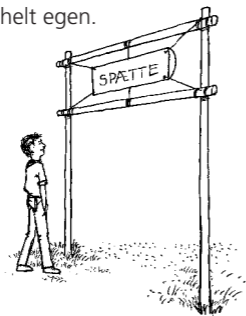

Indhegningsstrammer

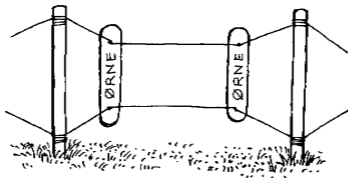

Lejrpladsen

Køleskabet

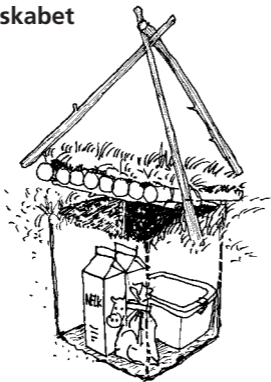

Køkkengrejsholder

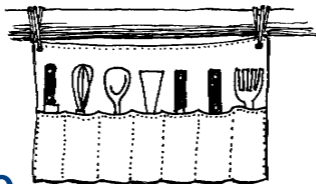

Lejrpladsen

Luksus på lejren

Et anderledes og spændende projekt til lejrpladsen er en lejrsauna med brusebad. Brug tegningen som inspiration til at udvikle den perfekte sauna til jeres patrulje.

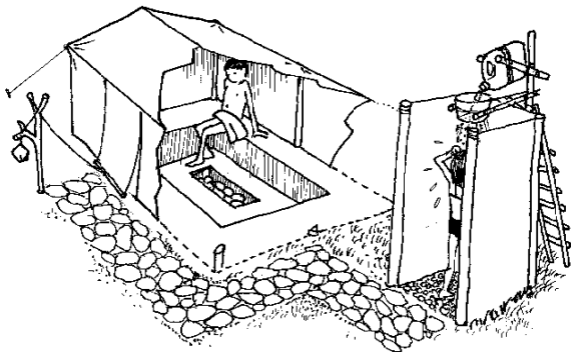

Lejrpladsen

Ovne

Bageovn til pizza, boller med mere.

Tip: Hvis det ikke er muligt at skaffe en ovn, kan en solid blikdåse bruges.



Grydelågsovn

Sæt en stor gryde i et godt glødebål. Husk at fylde bunden godt med sand, ellers risikerer man at brænde hul i gryden. Sæt madvarerne i en mindre gryde, eller på et låg, i midten af den store gryde og læg låg på.

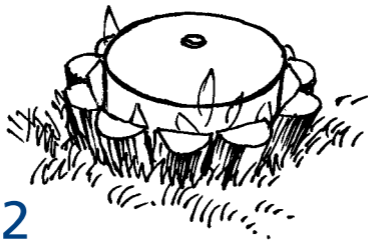

Lejrpladsen

Bivuak

Der findes mange måder at bygge en bivuak på, og man kan bruge forskellige materialer såsom

rafter, teltstænger, presenning, poncho, granris, bregner osv. Det er kun fantasien, der sætter grænser.

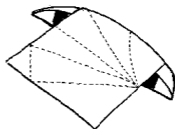
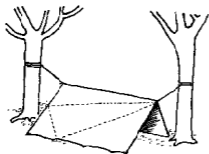
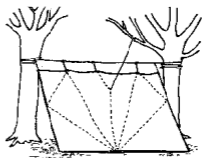
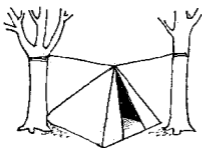

Lejrpladsen

Sløjfning af lejrplads

Husk at efterlade lejrpladsen i bedre stand end I fandt den.

- Bålstedet sløjfes, brænde-stykkerne fjernes
Sørg for at grave jorden igennem, og læg græstørvne på igen. De skal ligge lidt højere end omgivelserne.
- Saml papir, spåner, bark og reb sammen.
- Dæk alle huller ordentligt til.



Grundkost

Pr. spejder pr. måltid

1 dl ris

300 g kartofler

100 g hakket kød

125 g kød i tern

100 g spaghetti

3-4 skiver rugbrød

1,5 dl mælk til cornflakes/havregryn

2,5 dl yoghurt

Mål og vægt

1 mug = 3 dl

1 dl sukker = 80 g

1 dl mel = 60 g

1 dl ris = 85 g

1 helt rugbrød = 40 skiver

1 stort franskbrød = 20 skiver

1 stor kartoffel = 100 g

Husk altid at vaske hænder før madlavning.

Bålet

Der findes mange typer af bål, som tjener hvert sit formål.

Der er dog et par ting du skal tænke på, før du tænder bål.

- Du skal have tilladelse
- Det må ikke være for tørt
- Tænd ikke større bål end nødvendigt
- Kig efter bålet, sluk efter brug
- Husk en brandspand.



Bålet

Gammelmandsild

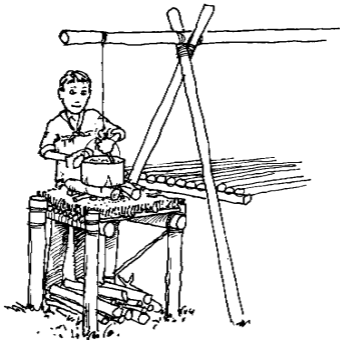

Gammelmandsilden er meget praktisk til madlavning, da bålet er i en højde hvor det er nemt at arbejde med gryderne.

Dækket af græstørv og jord skal være mindst 30 cm tykt. Det er vigtigt at du holder øje med at rafterne under bålet ikke brænder igennem, og at du husker at vande ildstedet efter brug.

Bålet

Nying-ild

En nying-ild ser flot ud og den er samtidig en god varmekilde, fx til bivuakken. Flæk en stor stamme og tænd op på den nederste halvdel af kævlen. Når ilden har godt fat, lægges den øverste halvdel på med et par pinde imellem til at holde afstand.

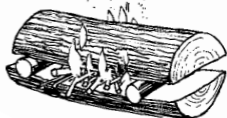

Brændværdi

Man deler træ op i bløde og hårde træsorter.

Hårde træsorter er blandt andet ask, bøg og eg, som fænger langsomt, men varmer godt og giver gode gløder.

Bløde træsorter er blandt andet gran og fyr, som er gode til optænding da de fænger hurtigt. De giver dog ikke meget varme og gløder da de hurtigt brænder ud. Birk og ahorn fænger let, giver god varme, men begrænset mængde gløder.

Knob

Tovets opbygning

Når vi lærer om knob, bruger vi forskellige udtryk til at beskrive hvordan knobet bindes.

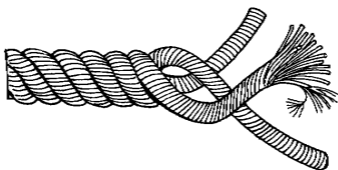

Baghåndsknob

Baghåndsknobet bruges til at stramme noget op med som skal strammes i flere træk, fx når der arbejdes med taljer. Det er hurtigt at binde og nemt at løsne igen, selvom det holder en stor vægt.

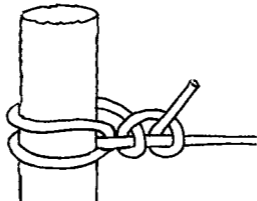

Knob

Flamsk knob

Flamsk knob eller ottetalstik bruges til øjer, fx ved fastgørelse i taljer, samlinger af to stykker tov, og til bjergbestigning, klatring og rapelling. Det er let at løsne igen, selvom det har været udsat for stor belastning. Søspejdere bruger det også til sejl som stoppeknob.

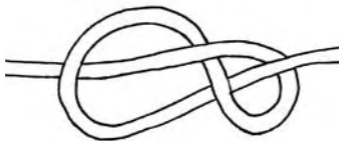
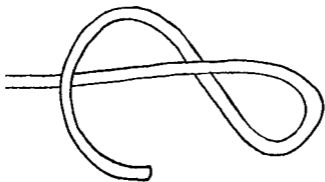

Tov

Takling og splejsninger

For at undgå at tovet trevler, kan du takle enderne eller splejse dem.

Takling

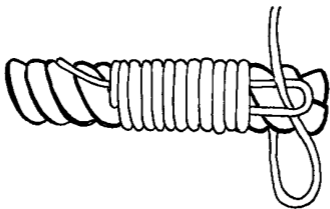
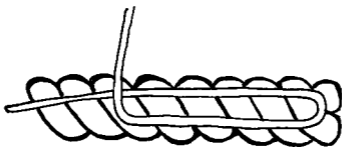

Tov

Endesplejsning

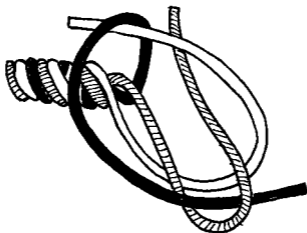

Tov

Øjesplejsning



Tov

Efter brug

Når tovet ikke bruges, skal det kvejles op og hænges op, så det får luft.

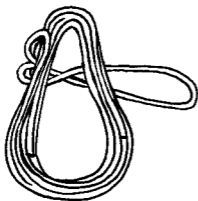
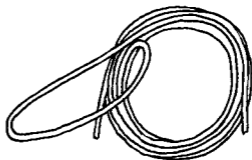
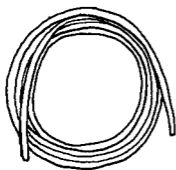

Patruljen

Patruljen er 5-7 spejdere som arbejder sammen i det daglige. Patruljen holder de fleste møder selv.

Det vil sige at I selv:

- Planlægger
- Gennemfører
- Evaluerer

Det er patruljelederen og patruljeassistenten der sammen er ansvarlige for at patruljen fungerer godt, og at der er udfordringer og gode aktiviteter.

Men de øvrige patruljemedlemmer skal bakke op om patruljen og komme med input for at den bliver rigtig velfungerende.

Patruljen

I kan selvfølgelig altid søge hjælp hos de voksne ledere, der er klar med vejledning, og der er mange opslagsmuligheder i aktivitetsdatabasen, i de forskellige færdighedshæfter og i PL-intro.

Her er nogle eksempler:



Mødeplanlægning

Når I planlægger et møde, er det en god ting at huske følgende:

- Find en aktivitet der giver alle udfordring
- Hvor lang tid skønner I at aktiviteten vil tage? Skal I bruge et eller flere møder?
- Hvilke materialer skal I bruge? Hvem skaffer materialerne?
- Hvem fungerer som ansvarlig/instruktør?
- Skal I eventuelt have hjælp fra ledere eller andre?
- Sæt tid af til evaluering efter gennemførelsen. Det er vigtigt at alle har haft en god oplevelse.

Mødeplanlægning

Forslag til møder

- Sav et finsk komfur
- Lær at bruge GPS
- Blomkålsgratin i trangia
- Lav kunst af genbrugsmaterialer
- Lav et Grenå-tårn
- Tag et førstehjælpskursus
- Pilehytte til 20 personer.
- Cykelforhindringsbane
- Patruljevandseng
- Lån korpsets flagermusdetektor
- Knivmageri
- Planlæg de næste måneders program via spejder.dk/aktivitet
- Lav en gammel cykel til en fed patruljecykel
- Transportabel islygte
- Naturmemory med svampe
- Lav selv grillkul
- Fantasy-natløb
- Kulsøramme til bålstedet
- Grinecirkel
- O-løb i indkøbscenter
- Indret patruljelokale efter Feng Shui

Planlægning af weekendture

Når man planlægger en tur, skal man finde ud af følgende:

- Hvad er formålet med turen?
- Hvor skal turen gå hen?
- Hvordan vil vi komme frem?
- Hvad skal der foregå på turen?

Når det grundlæggende er på plads, er der nogle praktiske opgaver der skal fordeles.

- Hvem lejer/låner stedet hvor turen skal foregå?
- Hvem laver en indbydelse?
- Hvem søger om tilladelser i fx skoven?
- Hvem køber ind?
- Hvem pakker patruljens udstyr?
- Hvem sørger for materialerne til aktiviteterne?

Planlægning af weekendture

Husk altid at tid og sted og start og slut, samt kontakt under turen, skal være aftalt med alle forældre og lederne inden afgang.

På det efterfølgende patruljemøde er det altid en god idé at få ryddet op efter weekenden og få evalueret turen.

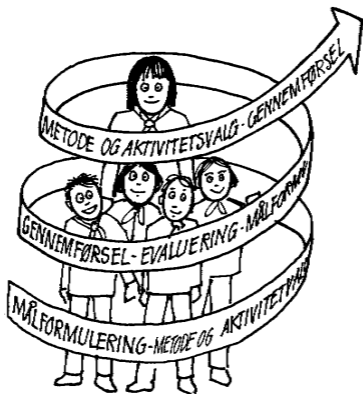

Lejrudrustning

- Sovepose
- Underlag
- Lagenpose
- Vaskegrej
- Håndklæde
- Nattøj
- Lommelygte
- Sovedyr

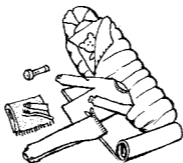

- Bukser/Shorts
- Bluser/T-shirts
- Sokker
- Undertøj
- Indesko

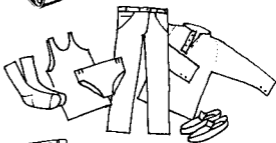

- Spisegrej
- Viskestykke
- Badetøj



- Turrugsæk
- Drikkedunk
- Bålkappe
- Regntøj
- Overtøj
- Hue og vanter
- Varmt tøj
- Sko/Støvler



Rygsækken

Sådan pakker du din rygsæk

Du skal pakke din rygsæk, så du ikke får ondt i ryggen af at gå med den.

Den skal sidde godt på ryggen – ikke for løst men heller ikke for stramt.

Vådt tøj kommes i plasticpose og hænges til tørre når du er fremme. Tunge ting anbringes ind imod ryggen og øverst. Lette ting anbringes yderst. Ting du let skal kunne få fat i anbringes øverst.



Links

Gode websider

Gruppens hjemmeside

Det Danske Spejderkorps
spejder.dk
spejder.dk/aktivitet

Spejdersport
www.spejder-sport.dk

Naturhjemmesider
www.skoven-i-skolen.dk
www.dn.dk

Lejrpladser
www.friluftskortet.dk

Stikordsregister

Andre spejdere	9
Baden-Powell.	6
Baderegler.	28
Bålet.	66-68
Det Danske Spejderkorps	7
Dolken	16-17
Flagregler	29
Førstehjælp	31-39
Grundkost.	65
Klatring.	23-24
Knob.	69-70
Kort og kompas.	40-44
Lejrpladsen	55-64
Lejrudrustning	81
Links	83
Mødeplanlægning	77-78
Morsenøgle	45
Naturen.	46-49

Stikordsregister

Patruljen	75-76
Patruljeråb	4
Personlige mål	30
Pionering	25-27
Planlægning af weekendture	79-80
Rygsækken	82
Sankt Georgsdag	13
Saven	18
Spaden	22
Spejderhilsen	5
Spejderhjælpen	14
Spejderliljen	8
Spejderlommen	11
Spejderråbet	3
Spis naturen	50-54
Tænkedag	12
Tov	71-74
Traditioner	15

Stikordsregister

Uniformen	10
Øksen	19-21

Udgivet af

Det Danske Spejderkorps 2006
Arsenalvej 10
1436 København K
32 64 00 50
dds.dk
dds@dds.dk

Skrevet af

Carsten Biel, Morten Biel, Else Bro,
Vita Clausen, Meta Elene Hissel,
Kirsten Opstrup, Dorthe Søndergaard

Tegninger

Lars Engfred

Foto

Trine Abild Christensen

Tryk og layout

Silkeborg Bogtryk

Oplag

10.000

ISBN-10: 87-91923-24-7

ISBN-13: 978-87-91923-24-1



Spejderloven

Den, der er med i spejdernes fællesskab, gør sit bedste for:

- at finde sin egen tro og have respekt for andres
- at værne om naturen
- at være en god kammerat
- at være hensynsfuld og hjælpe andre
- at være til at stole på
- at høre andres meninger og danne sine egne
- at tage medansvar i familie og samfund



Lommebog: Bålet 12-15 år

9 788791 923241